



medemagroup



Serienummer: ____ - ____ - ____ - ____

Leverdatum: _____ 20 _____

Dit voertuig is geleverd door:

Datum: /

Inhoudsopgave

Beoogde inzittende	5
Hulp voor visueel gehandicapten	5
FSN (Field Safety Notice (Bericht inzake de veiligheid in het veld))	5
Symbolen	6
Waarschuwing!	6
Alarmen	6
Bandensporen!	6
Introductie	7
Verklaring van overeenstemming	8
Medema A/S garantie	9
Bedieningspaneel	10
Gebruikersmenu	11
Programmering gebruikersmenu	14
Gereedmaken/aanpassen	16
Elektrische stoellift	18
Stoel draaien	19
De stuurkolom	20
Serienummer	21
Rijden met de Mini Crosser X2	22
Heupgordel	25
Elektromagnetische Compatibiliteit	26
Specifieke verkeerssituaties	27
Lange helling / zwaar terrein	29
Antikiep-/steunwielen	30
Reiniging	30
Algemene verzorging en onderhoud	31
Verzekering	32
Accu's	33
Batterij gewicht	33
Opladen	33
Afdanken van accu's	34
Stand-by vermogen	35
Opslag	37
Wielen verwisselen	38
Zekeringen	43
Remmen	44
Ontkoppelen	45
Transport in auto	46
Vastzetten met gordels in autovloer	47
Transport - vliegtuig	50
Slepen	50
Maattekening Mini Crosser X2 3W	51
Maattekening Mini Crosser X2 4W	52
Introductie van de Ergo2-stoel	53

Mandje voorop	57
Mandje achterop	58
Inleiding tot de EBLO-stoel	59
Problemen oplossen	61
Elektronische storing.....	63
Technische gegevens	64
Gewicht van de zadels	67
Programmeren	67

Beoogde inzittende

De beoogde inzittende van de Mini Crosser X is een persoon die moeilijk op eigen krachten kan lopen.

De inzittende moet kunnen zien om de verkeerssignalen en andere weggebruikers te herkennen wanneer hij of zij in het verkeer rijdt. De inzittende kan doof en/of stom zijn.

De inzittende moet het cognitieve vermogen hebben om de werking van een scooter en de knoppen en pictogrammen te begrijpen.

De Mini Crosser kan met één hand worden bestuurd, zowel links als rechts.

Het maximale gewicht van de inzittende is 175 kg.

Hulp voor visueel gehandicapten

Als de kleine letters in de handleiding moeilijk kunt lezen, raden wij aan onze website te raadplegen waar u deze handleiding kunt lezen in PDF-formaat. U kunt de PDF-handleiding vergroten op de monitor van uw pc naargelang uw behoeften en voorkeuren.

Als het moeilijk vindt de handleiding te begrijpen en algemene vragen hebt over het product, kunt u altijd contact opnemen met ons. U vindt onze contactinformatie op pagina twee van deze handleiding.

De handleidingen voor al onze producten zijn beschikbaar op onze website: www.medema.dk. U kunt ook contact opnemen met Medema A/S en dan versturen wij de handleidingen naar u via de post. Onze contactinformatie staat vermeld op pagina twee van deze handleiding.

FSN (Field Safety Notice (Bericht inzake de veiligheid in het veld))

Alle informatie met betrekking tot de veiligheid is beschikbaar op onze website: www.medema.com, die voortdurend wordt bijgewerkt met de nieuwste veiligheidsinformatie. Als er belangrijke wijzigingen worden uitgevoerd op het gebied van veiligheid zullen wij dit onmiddellijk melden aan onze klanten (FSN).

Symbolen



Wordt in de gebruikershandleiding gebruikt op plaatsen waar situaties worden beschreven die tot mogelijk letsel kunnen leiden en die daarom extra aandacht vereisen.



Wordt gebruikt op plaatsen waar de tekst betrekking heeft op elektromagnetische compatibiliteit (EMC).

Waarschuwing!



Uit veiligheidsoverwegingen mag het voertuig niet worden uitgeleend aan personen die er niet vertrouwd mee zijn. Het voertuig is bedoeld voor één persoon.



De Mini Crosser X2 is geconstrueerd voor een max. persoonsgewicht van 175 kg. Is standaard leverbaar in een HDuitvoering voor personen met een gewicht tot 250 kg.

Alarmen

Temperatuursensor, alarmsysteem en kantelalarm zijn in dezelfde kast ingebouwd die verkrijgbaar is als optie bij de Mini Crosser X2.



Let op!

Het alarm is altijd uitgeschakeld bij levering. Zie het hoofdstuk over “Programmering van het gebruikersmenu” om het alarm in te schakelen.

Bandensporen!

Let op!

Een standaard Mini Crosser is uitgerust met banden die geen sporen nalaten, maar als een ander type banden worden gebruikt, kunnen deze sporen nalaten op de vloer, in het bijzonder op linoleum. Medema A/S aanvaardt geen verantwoordelijkheid voor dergelijke sporen.

Om dit te voorkomen, adviseren wij u om kwetsbare vloeren te beschermen door een beschermlaag aan te brengen.

Introductie

Gefeliciteerd met uw nieuwe elektrisch aangedreven voertuig, de Mini Crosser X2.

U hebt nu een elektrisch voertuig in uw bezit, dat speciaal is ontwikkeld voor actief gebruik buitenshuis. Een zogenaamd klasse C-voertuig conform de Europese classificatie EN 12184.

Om optimaal plezier te hebben van dit voertuig en om bedrijfsstoringen en ongelukken te voorkomen, raden wij u aan om deze gebruikershandleiding goed door te nemen. Lees als u nooit een dergelijk voertuig hebt gebruikt het hoofdstuk "Rijden met de Mini Crosser X2" extra goed door.

De Mini Crosser X2 is ontworpen voor een veilig gebruik voor een periode van minimum 10 jaar, tot een maximum van 5.000 uur, op voorwaarde dat hij elke drie jaar wordt onderworpen aan een onderhoud en een veiligheidsinspectie, wat overeenkomst met 1.500 bedrijfsuren. Het onderhoud moet worden uitgevoerd door een geautoriseerde werkplaats.



BELANGRIJK: Om veiligheidstechnische redenen is het van het grootste belang dat het interval voor de servicebeurt en veiligheidsinspectie wordt aangehouden. Dit om het gevaar voor remstoringen en kortsluitingen in kabels met eventuele warmteontwikkeling en brand als gevolg tot een minimum te beperken.

Wij beschikken over een groot assortiment accessoires voor de Mini Crosser X2. Deze kunnen worden gemonteerd om voor u het dagelijks leven eenvoudiger te maken. U kunt altijd contact met ons opnemen voor meer informatie over speciale accessoires en aanpassingen.

Mini Crosser A/S is niet aansprakelijk voor eventue(e)l(e) schade en letsel als gevolg van een ongeschikt of onveilig gebruik van de Mini Crosser X2.

Indien u nog vragen hebt over het gebruik van de Mini Crosser X2 of over deze gebruiksaanwijzing, kunt u altijd contact met ons opnemen:

Medema A/S

Telefoon: +45 70 10 17 55 - E-mail: info@medema.com

Internet: www.medema.com

Let op: Drukfouten voorbehouden. Wij behouden ons het recht voor om deze handleiding indien nodig aan te passen.

CE Verklaring van overeenstemming

Medema A/S verklaart hierbij dat:

Machine: Mini Crosser

Gebruik: (Voorgeschreven gebruik in de gebruikershandleiding)

Typenr.: X2

Type gebruik: Klasse C

Conform de Europese Richtlijn 93/42/EEC inzake Medische Hulpmiddelen

Het product is geaccrediteerd volgens de norm DS/EN 12184 - Elektrisch aangedreven rolstoelen, scooters en bijbehorende laadapparaten - Eisen en beproevingsmethoden.

Het product is geanalyseerd op risico's overeenkomstig de geharmoniseerde normen DS/EN ISO 14971:2007-04-10 2. editie - Medische hulpmiddelen - Toepassing van risicomanagement voor medische hulpmiddelen.



De Mini Crosser kan, tegen betaling, worden afgeleverd bij de dichtstbijzijnde dealer. Die zorgt er dan voor dat deze wordt afgedankt conform de te allen tijde geldende milieuvorschriften.

Fabrikant: Medema A/S

Adres: Enggaardvej 7, DK-7400 Herning, Denemarken

Telefoon/Fax +45 7010 1755

Datum: 31-01-2018

Handtekening: 

Managing director Finn Dose

Medema A/S garantie

1:

Er is een garantie van 2 jaar, met uitzondering van versleten onderdelen zoals banden, slangen, zekeringen, lampen, bussen en remblokken.

2:

Als u een claim wenst in te dienen voor een onderdeel dat wordt gedekt door garantie, moet het intact zijn. De garantie vervalt als het product werd verwijderd of als het er op lijkt dat het incorrect is behandeld.

3:

Er is een garantie van 5 jaar tegen defecten en corrosie van het onderstel.

4:

De accu's worden enkel gedekt door de garantie als deze is verkocht door Medema A/S.

De stof, het type en het serienummer moeten worden vermeld in de garantiespecificatie. Zo niet, kan de dekking door de garantie worden geweigerd.

5:

Artikelen die worden geretourneerd in het kader van een garantieclaim moeten correct worden verpakt om schade te vermijden tijdens het transport. Artikelen die worden beschadigd tijdens het rapport vanwege een ontoereikende verpakking worden niet gedekt door de garantie.

6:

De garantie dekt geen vrachtkosten.

7:

De garantie vereist een jaarlijkse inspectie en onderhoud van de Mini Crosser door geautoriseerde professionals.





Bedieningspaneel

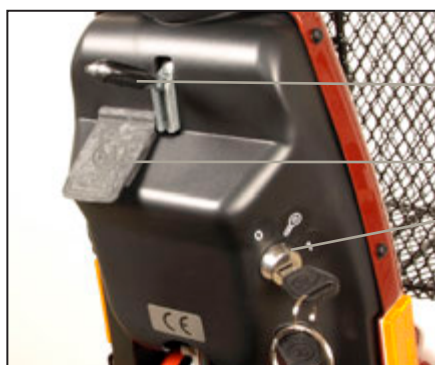
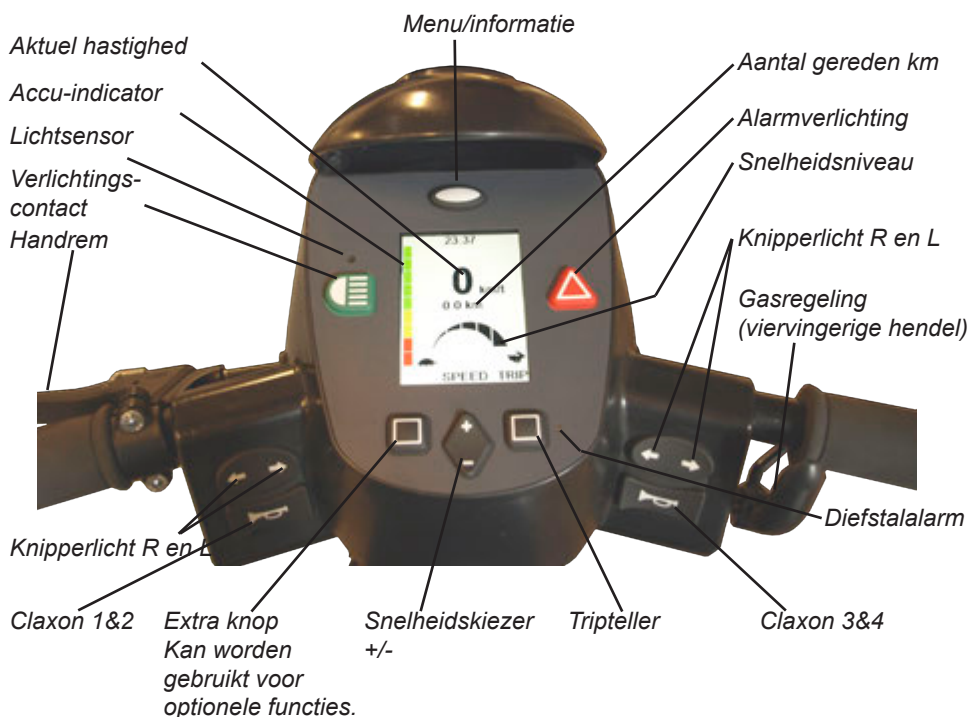



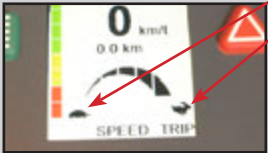

Let op dat het bedieningspaneel niet wordt blootgesteld aan stoten of slagen. Let op dat u bij het rijden niet tegen obstakels rijdt.

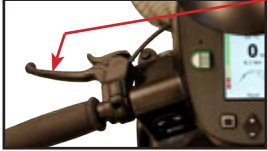
De fabrikant kan niet aansprakelijk worden gesteld voor problemen door het niet-geautoriseerd openen, afstellen of aanpassen van het bedieningspaneel.

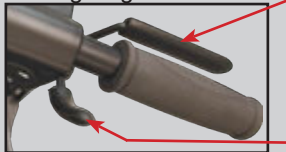

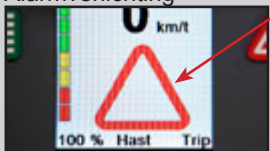
Gebruikersmenu

Aanduiding	Beschrijving
<p>Menu/informatie</p> 	<p>Druk op de knop om in het menu boven in het display te wisselen tussen: "Datum", "Klok", "Totaal aantal km", "Totale rijtijd", "Acculading", "Service" en "Helling". "Helling" is een accessoire en wordt alleen weergegeven indien aangesloten.</p> <p>De knop menu/informatie wordt ook gebruikt om de gebruikersopties aan te passen.</p> <p>U krijgt toegang tot de gebruikersopties door de menuknop ca. 3 seconden ingedrukt te houden.</p>
<p>Contactslot</p> 	<p>Het voertuig starten:</p> <p>Draai de sleutel naar de rijstand (1). Wanneer de contactsleutel wordt gedraaid om de scooter te starten, licht het display op. De scooter kan na ca. 1 seconde rijden. De eerste halve seconde nadat de Mini Crosser is ingeschakeld, wordt door het besturingssysteem een veiligheidscontrole van het elektrische systeem uitgevoerd. Wanneer de gashendel dan wordt bediend, kan de Mini Crosser niet rijden voordat de sleutel naar 0 en weer naar 1 is gedraaid.</p>
<p>Snelheidskiezer</p> 	<p>De schildpad geeft de laagste snelheidsstand aan: 0-6 km/u.</p> <p>De haas geeft de hoogste snelheidsstand aan: tot 15 km/u. Verhoog of verlaag met de knop +/-.</p> <p>De afbeeldingen van de schildpad en de haas kunnen in het gebruikersmenu worden in-/uitgeschakeld.</p>
<p>Accu-indicator</p> 	<p>Links in het display wordt de accu-indicator weergegeven. Geeft na ca. een halve seconde de acculading weer. Na ca. 1 minuut rijden wordt er een nauwkeurigere indicatie gegeven. Wanneer zowel het rode, gele, als groene vlak branden, is de accu volledig opgeladen.</p> <p>Kan zijn onderverdeeld in 10 of 3 vlakken. Wanneer de weergave onder in de gele velden terechtkomt, moet de accu zo snel mogelijk worden opgeladen. Wanneer er alleen rode vlakken verlicht zijn of knipperen, moet de accu onmiddellijk worden opgeladen.</p>
<p>Tripteller</p> 	<p>Met de knop TRIP wordt de tripteller op nul gezet. Deze knop kan tijdens het rijden worden gebruikt.</p>
<p>Handrem</p> 	<p>Werkt op het linkerachterwiel en mag alleen worden gebruikt als extra rem/noodrem en als parkeerrem. De rem kan worden vastgezet.</p>

Aanduiding	Beschrijving
<p>Gasregeling</p>  <p>Vooruit / achteruit</p>	<p>Druk de voorste hendel langzaam in om met de Mini Crosser vooruit te rijden. Hoe harder er wordt gedrukt, hoe sneller de Mini Crosser rijdt. Wanneer de hendel wordt losgelaten, gaat deze vanzelf terug naar de beginpositie en stopt de Mini Crosser.</p> <p>Wanneer de achterste hendel wordt gebruikt, rijdt de Mini Crosser achteruit. De magneetrem op de achterwielen wordt bij stilstand ingeschakeld, zoals een parkeerrem van auto's. Met de snelheidsregelaar kan de snelheid ook tijdens het rijden van een helling worden geregeld. De motor werkt dan als rem.</p>
<p>Verlichtingscontact</p> 	<p>Voor het aanzetten van voor- en achterlichten. De contactsleutel moet op stand 1 gedraaid zijn (rijstand).</p>
<p>Alarmverlichting</p> 	<p>Hiermee worden alle knipperlichten tegelijk aanzet. In de gebruikersopties kan worden ingesteld of de alarmverlichting ook werkt wanneer de sleutel is verwijderd of op stand 0 staat (stopstand).</p>
<p>Knipperlichtcontact</p> 	<p>Pijl naar links: knipperlicht aan de linkerkant. Pijl naar rechts: knipperlicht aan de rechterkant. Druk nogmaals op dezelfde knop om de knipperlichten uit te zetten. Kan zo worden ingesteld dat de knipperlichten na een bepaalde tijd uitgaan.</p>
<p>Claxon</p> 	<p>Elektrische claxon die in sterkte kan worden geprogrammeerd via de knop menu/informatie. Wordt geactiveerd door op de claxonknop te drukken.</p>
<p>Laadstekker</p> 	<p>Schakel het sleutelcontact uit tijdens het opladen. Het is niet mogelijk om te rijden terwijl de accu wordt opgeladen. Zie verder het gedeelte Accu's en opladen.</p>

Aanduiding	Beschrijving
Ekstra-udstyr	
<p>Diefstalalarm</p> 	<p>Wanneer deze optie is ingeschakeld, wordt het alarm iedere keer ingeschakeld wanneer de scooter wordt uitgeschakeld. Het lampje naast de tripteller knippert met intervallen van enkele seconden. Het geactiveerde alarm wordt uitgeschakeld door de scooter met de sleutel in te schakelen. Wanneer u niet met de sleutel bij de scooter kunt komen, gaat het alarm na ca. 20 seconden uit. Het alarm wordt weer geactiveerd zodra de scooter opnieuw wordt bewogen.</p>
<p>Helling</p> 	<p>Hellingsymbolen.</p>
<p>Zijwaarts hellingalarm</p> 	<p>Bij overschrijding van de ingestelde waarden knippert het symbool en toetert de claxon indien de optie is ingeschakeld.</p>
<p>Hellingalarm naar voren/achter</p> 	<p>Bij overschrijding van de ingestelde waarden brandt het symbool en toetert de claxon indien de optie is ingeschakeld.</p>
<p>Oververhitting stap 1</p> 	<p>Stap 1: het symbool knippert en de Mini Crosser gaat verder op halve kracht. Wacht 3-5 min en start opnieuw.</p>
<p>Oververhitting stap 2</p> 	<p>Stap 2: het symbool brandt en de Mini Crosser stopt. Wacht 3-5 min en start opnieuw.</p>

Programmering gebruikersmenu

U krijgt toegang tot het menu door de menuknop ca. 3 seconden ingedrukt te houden. U bladert omhoog en omlaag in de opties met de knop +/- onder het display. De actieve optie wordt gemarkeerd met gele letters en een blauwe achtergrond. De optie wordt geselecteerd door op Enter te drukken. De waarden worden gewijzigd met behulp van de knop +/- . Bevestig met Enter en ga terug door op de menuknop te drukken.

Beschrijving van de opties	
Datum form.	Kies tussen: ddmmyy - vandaag/maand/jaar mmddy - maand/vandaag/jaar yymmdd - jaar/maand/vandaag
Temp. eenh. (Temperatuursensor is een extra accessoire)	Kies tussen Celsius of Fahrenheit. Geeft de omgevingstemperatuur aan.
Begr snelheid (Aan / Uit)	Snelheidsbegrenzing aan/uit. Om deze functie in of uit te schakelen, wordt u om een viercijferige code gevraagd. De code is standaard 1234, maar kan door een servicemonteur worden gewijzigd. De vier cijfers worden opgegeven met behulp van de knop +/- . Ga naar het volgende cijfer door op Next te drukken. Bevestig met Enter. Selecteer vervolgens Aan/Uit voor Begrensde max. snelheid. Bevestig met Enter.
Begr snelheid (Waarde)	Snelheidsbegrenzing - waarde. Om deze functie in of uit te schakelen, wordt u om een viercijferige code gevraagd. De code is standaard 1234, maar kan door een servicemonteur worden gewijzigd. Selecteer met behulp van de knop +/- het percentage waarmee de maximumsnelheid van de scooter moet worden beperkt. Gaat in intervallen van 5%.
Achtergrondl (Waarde)	De achtergrondverlichting van het display kan worden gewijzigd in sprongen van 5%. Wordt doorgaan 's winters of bij rijden in het donker gebruikt, wanneer te veel licht van het display storend kan zijn.
Achtergrondl Auto (Aan/Uit)	Wanneer Aan wordt geselecteerd, wordt de intensiteit van de achtergrondverlichting automatisch verlaagd wanneer het donker wordt of wanneer u bijvoorbeeld in een tunnel rijdt. De lichtsensor zit vlak boven het verlichtingscontact. Zie het gedeelte Bedieningspaneel.
Baggrundslys tærskel	Hiermee wordt de maximale lichtintensiteit ingesteld in procenten. Intervallen van 5%.
Sign achteruit (Uit/ Biep/Buzzer)	Hetzelfde waarschuwingssignaal als bij achteruitrijdende vrachtwagens. Kies tussen Aan, Piep (zacht signaal) of Buzzer (hard signaal).
Keyboard toon (Aan/ Uit)	Met Aan/Uit wordt geselecteerd of er een kleine piep moet worden gegeven wanneer er op de knoppen van het bedieningspaneel wordt gedrukt. Het gaat om de knoppen knipperlicht, verlichting, noodstop, menu, +/-, MENU en ESC.

Beschrijving van de opties	
Knipper toon (Uit/Biep/Buzzer)	Er kan worden ingesteld of er een geluid moet klinken wanneer de knipperlichten op de scooter worden geactiveerd. Op dezelfde manier als in een auto. U kunt kiezen uit Aan, Piep (zacht signaal) of Buzzer (hard signaal).
Klok	Stel de tijd en datum in met behulp van de knop +/- Ga naar het volgende getal door op de knop Next te drukken. Sluit af met Enter.
Noodstop aan (Aan/Uit)	Standaard kan de noodstop (alarmverlichting) ook worden bediend wanneer de scooter is uitgeschakeld en de sleutel is verwijderd. Wanneer u wilt dat de noodstop niet kan worden geactiveerd wanneer de scooter is uitgeschakeld, kunt u hier Uit selecteren.
Alarm aan (Aan/Uit) Ekstraudstyr	Wanneer deze optie is ingeschakeld, wordt het alarm iedere keer ingeschakeld wanneer de scooter wordt uitgeschakeld. Het lampje naast de tripteller knippert met intervallen van enkele seconden. Het geactiveerde alarm wordt uitgeschakeld door de scooter met de sleutel in te schakelen. Wanneer u niet met de sleutel bij de scooter kunt komen, gaat het alarm na ca. 20 seconden uit. Het alarm wordt weer geactiveerd zodra de scooter opnieuw wordt bewogen.
Helling alarm (Aan/Uit) Extra uitrusting	Wanneer deze optie op Aan staat, worden de hellingfiguren rood, gaan ze knipperen en klinkt er een pieptoon (indien ingeschakeld) wanneer u op een helling rijdt die steiler is dan toegestaan.
P&G foutenlog	<p>Hier worden de fouten weergegeven die door de P&G-motorbesturing zijn geregistreerd. Het systeem kan 8 verschillende fouttypes registreren. Iedere fout wordt maximaal 30 keer geregistreerd. De laatst geregistreerde fout staat boven aan de lijst.</p> <p>Dit wordt als volgt weergegeven: [1502] 2 None None None None None None</p> <p>In dit geval is de fout 1502 twee keer opgetreden. Druk bij de fout op Enter voor een verklarende tekst. In dit geval "solenoïde brake fault"</p> <p>None betekent dat er geen andere fouten zijn opgetreden.</p> <p>In het geval van een fout met de scooter geeft u het fouttype door aan MiniCROSSER of uw dealer. Zij kunnen u dan helpen bij het oplossen van de fout.</p>

De temperatuurmeter, het diefstalalarm en het hellingalarm zijn ingebouwd in één kastje dat als extra accessoire kan worden aangeschaft voor de Mini Crosser.

Gereedmaken/aanpassen

Hoogteregeling van stoel

Lift both armrests up, and fold the seatback. Release the handle so the seat can turn. Turn a little and lift the seat off.

Denk bij het omhoog brengen van de stoel om uw rug, want de stoel is vrij zwaar. (Zie hieronder).



Breng de stoel omhoog uit de stoelbuis.

Hoogte van de zadelpen kan standaard worden aangepast

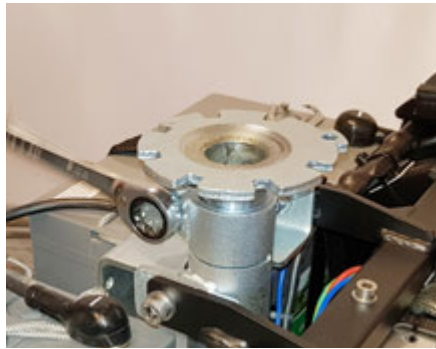

*Draai de contraoer los.
Gebruik een 17 mm sleutel.*



*Stel de zadelpen in op de gewenste
positie. De zadelpen is gemarkeerd met
een ring op elke centimeter.*



*Let erop dat de zwarte lijn haar positie bewaard na beweging zodat het zadel in een
recht lijn staat met de sturing.*



*Draai de schroef aan tot voorbij de contraoer.
Monteer het zadel. Pas de voering aan indien nodig.*

De hoogte van de zadelpen aanpassen met de positiebout (optie)

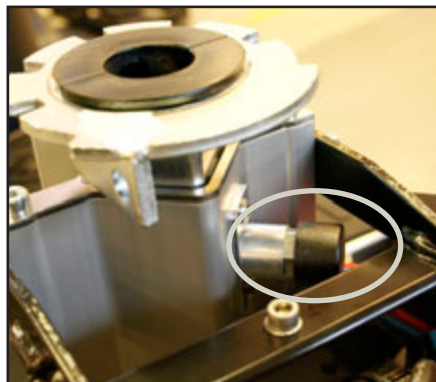

*Ingedrukte stoelvergrendeling. Druk op
de vergrendeling om de stoelbuis te
ontgrendelen.*

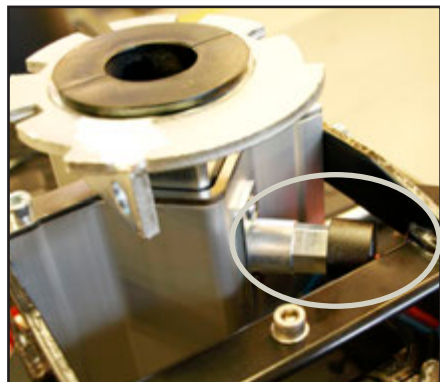

*Uitstekende stoelvergrendeling. Nu
kan de stoelbuis op de gewenste
hoogte worden gebracht. Druk op de
vergrendeling zodat deze in één van de
vijf gaten in de stoelbuis valt.*

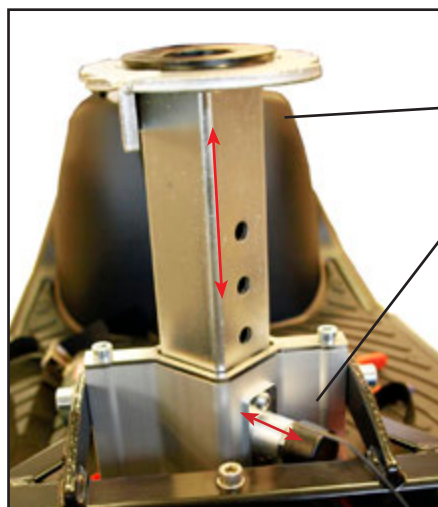

Stoelbuis

Ontgrendeling

Stoelbuis in bovenste stand. Er zitten voor de afstelling 5 gaten in de stoelbuis. Om de stoel stabiel te maken, moet de ontgrendeling in een gat grijpen.

Elektrische stoellift

Als optie kan de Mini Crosser worden voorzien van een elektrische stoellift.

Als de stoel omhoog moet, brengt u de knop omhoog. Als de stoel omlaag moet, brengt u de knop omlaag. Als u de knop loslaat, stopt de stoel automatisch. (Zie figuur hieronder).



Om veiligheidsredenen is er een schakelaar geplaatst die de snelheid verlaagt met 50% als de stoel hoger dan ,75 cm gezet wordt.



Contact voor elektrische stoellift.

Elektrische stoellift. Door de knop omhoog te bewegen, brengt u de stoel omhoog. Door de knop omlaag te bewegen, brengt u de stoel omlaag.

BELANGRIJK!

De Mini Crosser is het meest stabiel met de stoel in de laagste stand. Rijd dan ook voorzichtig als de stoel omhoog is gezet. Gebruik nooit de stoellift bij rijden op een oneffen ondergrond of op heuvelachtig terrein.

Let vooral op bij het verlagen van de stoel bij een Mini Crosse Xet een elektrische stoellift. Zorg ervoor dat er niets bekneld raakt tussen de stoel en het chassis.

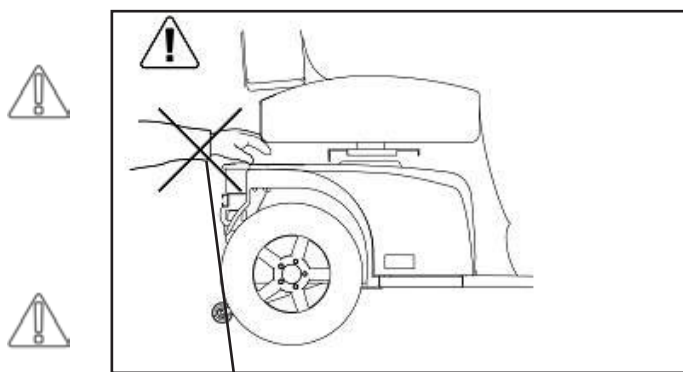

Zorgt er bij het verlagen van de stoel voor dat er niets bekneld raakt.

Stoel draaien

Trek de ontgrendeling naar achteren. De stoel kan nu 90° naar links en rechts worden gedraaid. De hendel vergrendelt zelf na loslaten en houdt de stoel bij elke 45° vast.

Andere stoelen die leverbaar zijn voor de Mini Crosser kennen een vergelijkbare opbouw. De ontgrendeling is normaal gesproken aan de rechterkant gemonteerd, maar kan indien gewenst aan de linkerkant worden gemonteerd.



Ontgrendeling voor stoel draaien. Ontgrendeling voor stoel vooruit/achteruit.

De stuurkolom

Kan naar voren/achteren worden gezet met de ontgrendeling. Druk de hendel omlaag en trek het stuur naar u toe voor een optimale rijhouding. Gebruik de hendel weer en schuif de stuurkolom naar voren om makkelijker uit te kunnen stappen.

Het instelbereik van de stuurkolomhoogte is ca. 11 cm omhoog/omlaag. Verwijder eerst de rubberen dop die de inbusbout afdekt. Stel de hoogte in met een 4 mm inbusleutel.

Dit geldt voor zowel 3W als 4W. Draai de bout weer goed vast na het afstellen.



Afstellen van de stuurhoek. Geldt voor zowel 3W als 4W.

Instelhendel voor de stuurhoek.

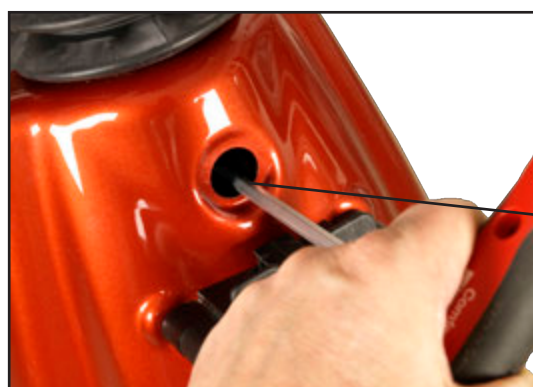

Afstellen van de stuurhoogte. Geldt voor zowel 3W als 4W.

Inbusbout voor hoogteafstelling.

Serienummer

Op alle voertuigen zit een serienummerplaatje met daarop het jaar van productie en het serienummer. Hetzelfde serienummer is ook te vinden op de voorkant van de gebruikershandleiding.

Vermeld dit nummer a.u.b. bij contact voor service, reserveonderdelen enz.

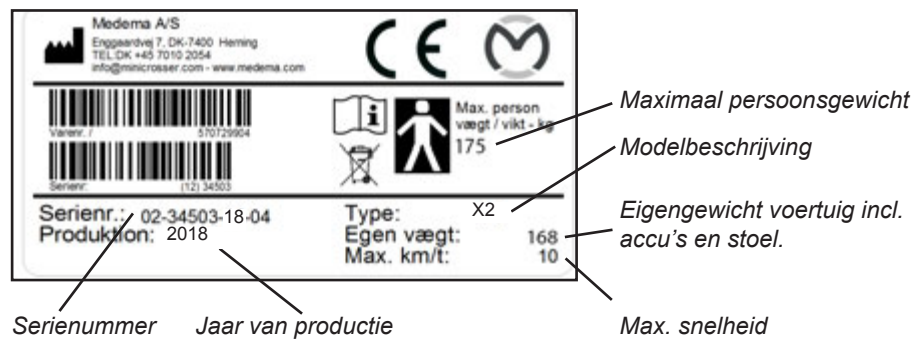

Plaatsing van serienummerplaatje op voertuig.

Rijden met de Mini Crosser X2

In- en uitstappen

Het is van belang om een veilige techniek te leren om in en uit de Mini Crosser te stappen.

De volgende methode wordt aangeraden:

- Zorg er bij het in- en uitstappen voor dat de Mini Crosser X2 is uitgeschakeld (sleutel in stand 0), omdat anders de Mini Crosser kan gaan rijden als per ongeluk de gasregeling wordt aangeraakt.
- Controleer of de Mini Crosser op de rem staat (hendel motorontkoppeling staat in bovenste stand).
- Kantel de stuurkolom terug in de rechtopstand.
- Draai de stoel evt. 45° of 90° en controleer of de stoel weer is vergrendeld (vergrendeling geactiveerd).
- Kantel eventueel de armleuning omhoog.

Sommige gebruikers moeten worden geholpen. Let als helper op het volgende:

- Voorkom letsel bij uzelf bij het optillen/laten zakken/ondersteunen van de gebruiker.
- Let op dat de Mini Crosser stabiel staat en niet kan verrijden. Deactiveer de Mini Crosser en controleer of de rem is geactiveerd en de stoel is vergrendeld in 45° of 90°.
- Controleer of de stoel waar de gebruiker naartoe wordt verplaatst, stabiel staat.

BELANGRIJK!

De Mini Crosser schakelt automatisch na 10 minuten stilstand uit, ook als de contactsleutel in de rijstand staat. Het batterijlampje knippert met 6 lampjes op een snelheid van ongeveer 3 seconden.



Om het voertuig te herstarten, moet de contactsleutel eerst naar de stopstand (0) worden gedraaid en dan weer in de rijstand (1).



Schakel de Mini Crosser uit, kantel de stuurkolom omhoog, draai de stoel en kantel de armleuning omhoog.

Algemene veiligheidsvoorschriften

Controleer of de rugleuning rechtop is gemonteerd en de stoel in de laagst mogelijke stand staat.

Als de gebruiker niet zelf een goede rijkhouding kan aannemen, wordt een gordel aangeraden.

Houd bij het rijden rekening met de omstandigheden. Houd rekening met licht-, verkeers- en weersomstandigheden. Let extra goed op bij rijden in het donker of bij slecht weer, zoals regen of sneeuw. Rijd niet over hellingen met een slechte ondergrond, zoals sneeuw, ijs, pas gemaaid gras, nat gras en natte bladeren.



Rijd nooit onder invloed. Dit geldt zowel voor alcohol als voor genotsmiddelen en medicijnen. Breng de snelheid direct terug als u het gevoel hebt de controle te verliezen.

Gebruik altijd de knipperlichten bij het afslaan.

Controleer voor het rijden of de verlichting en de knipperlichten het doen. Gebruik altijd licht als dit verplicht is.

Houd het stuur voor zover mogelijk stevig en met twee handen vast.



Zorg dat er niets in de mand vooraan ligt waardoor de gashendel onbedoeld geactiveerd kan worden.



WAARSCHUWING! Stel het stuur niet zo laag in dat de gashendel tegen het been kan komen als het voertuig een bocht maakt waardoor de gashendel onbedoeld geactiveerd kan worden. Als het stuur heel laag moet worden afgesteld, wordt draaigas aanbevolen. Dit geldt met name in combinatie met de beensteunen.



Schakel de scooter **ALTIJD** uit als deze niet wordt gebruikt. Draai de contactsleutel in de stand 0.

Rijden

Hoewel de Mini Crosser zeer stabiel is, kan het voertuig wel degelijk kantelen. Voorkom plotselinge snelheids- en koerswijzigingen bij hoge snelheid, slecht wegdek en niet in de laatste plaats op hellingen.

De Mini Crosser kan korte stukken steilere hellingen oprijden dan waarvoor het voertuig als dynamisch stabiel is getest. Dit geldt ook voor het afrijden van dergelijke hellingen. In deze gevallen bestaat er een grotere kans dat de Mini Crosser kan omvallen of kantelen. Houd dan ook goed rekening met de rijtips die hier worden genoemd.

Voor rijden op een zeer heuvelachtig terrein wordt aanbevolen om antiekiewielen te monteren. (Optioneel)
Wij raden nieuwe gebruikers aan het volgende te trainen op een terrein zonder ander verkeer:

- Stel de Mini Crosser in op lage snelheid. Rijd voor- en achteruit. Stel de snelheidskiezer geleidelijk naar boven bij, zodat u de snelheidswijziging van de Mini Crosser voelt.
- Train wegrijden en afremmen en raak vertrouwd met de reactietijd van de Mini Crosser.
- Train rijden in krappe ruimtes, zoals een winkel of door een deur.
- Train keren en kijk hoeveel ruimte u hiervoor nodig hebt. Rijd bij het draaien altijd langzaam en train ook achteruitrijden.
- Train het nemen van bochten, het passeren van obstakels en rijden op hellingen. Als u een stoeprand of helling op- of afrijdt, moet het voertuig er altijd recht voor staan en nooit schuin. Zie de figuren op de volgende pagina's.
- Test remmen op verschillende snelheden en realiseer u hoeveel langer de remweg wordt.
- Probeer, indien mogelijk, op verschillende ondergronden te rijden (asfalt, gras, grind).
- Train het inschatten hoe ver u nog kunt rijden op een acculading. Kijk hoe snel de accu-indicator van groen naar geel naar rood gaat.



Let op!

Uw actieradius neemt af als u in heuvelachtig terrein, met tegenwind, bij koud weer en met een lage bandenspanning rijdt.

Verkeersregels

De verkeersregels voor scootmobielen verschillen van land tot land. Voordat het voertuig buitenshuis wordt gebruikt, moet de gebruiker bekend zijn met de geldende wet- en regelgeving.

Heupgordel



Heupgordel

Indien noodzakelijk kunt u een heupgordel of een harnasgordel monteren op de MC 1124 als een accessoire.

Deze gordel is ontworpen voor een veilig gebruik gedurende een periode van minimum 10 jaar.

Elektromagnetische Compatibiliteit

De Mini Crosser is getest op Elektromagnetische Compatibiliteit (EMC) overeenkomstig EN 60601-1-2 en voldoet aan de vereisten voor Mini Crossers gebruikt in een omgeving met elektromagnetische ruis. Er kunnen echter situaties optreden waarin elektromagnetische ruis impact heeft op de Mini Crosser. Bronnen van deze ruis zijn o.a. radio- en televisiezenders, amateur radiozenders en mobiele telefoons.

Als de Mini Crosser ongewenste bewegingen maakt of als de remmen niet werken, moet u de Mini Crosser zo snel mogelijk als veilig mogelijk uitschakelen. Onder bepaalde omstandigheden kan een Mini Crosser het alarm van een winkel activeren.

In het verkeer...

Let extra goed op het volgende bij deelname aan het verkeer:

- De Mini Crosser is een laag voertuig dat niet altijd makkelijk te zien is voor andere verkeersdeelnemers. Wees er 100% zeker van dat uw medeweggebruikers u hebben gezien, voordat u de rijbaan oprijdt.
- Houd het achteropkomend verkeer in de gaten. Houd goed rechts als de weg druk is.
- Rechts- en linksaf slaan op een kruispunt. Let op fietsers en voetgangers. Volg de verkeersregels voor fietsers.
- Hoe snel gaat alles? Hoe lang staat het licht op groen? Hoe snel is de auto bij mij? Enz.

Specifieke verkeerssituaties

Stoeprand op

- Stop dwars op de stoeprand en houd 5-10 cm afstand aan. Houd uw medeweggebruikers in de gaten.
- Leun met uw lichaam naar voren.
- Geef matig gas, zodat het voertuig het obstakel kan passeren. Stop niet halverwege en breng de snelheid pas terug als het voertuig het obstakel helemaal is gepasseerd.
- Als de stoeprand te hoog is, heeft het geen zin te blijven proberen, maar kunt u beter een andere route nemen.

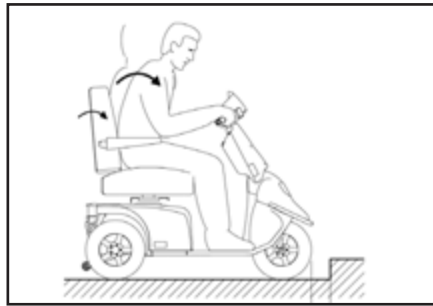

Stoeprand af

- Leun met uw lichaam naar achteren.
- Als u op een weg komt, houd uw medeweggebruikers in de gaten.
- Rijd in een laag tempo recht van de stoeprand af. Let op dat eventuele antiekiewielen niet op de kant blijven hangen.

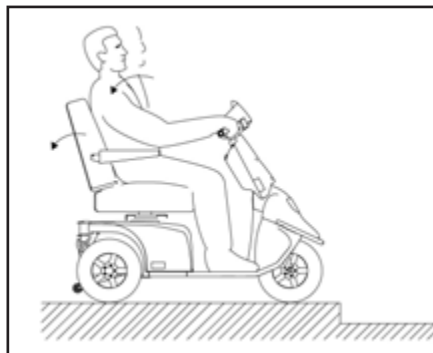

Oprit/helling op

- Als de stoel achteruit is geschoven en u op een helling (oprit) wegrijdt, bestaat de kans dat u achterover kantelt. Schuif de stoel naar voren!
- Controleer of een eventuele afrit stabiel is.
- Leun met uw lichaam naar voren.
- Geef matig gas, zodat het voertuig het obstakel kan passeren. Stop niet halverwege. Breng de snelheid terug als het voertuig helemaal boven is. Geef als u op een helling wegrijdt niet te veel gas, zodat u niet achterover kantelt.

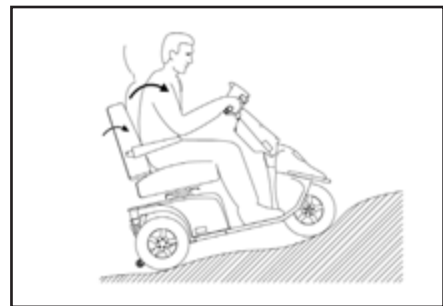
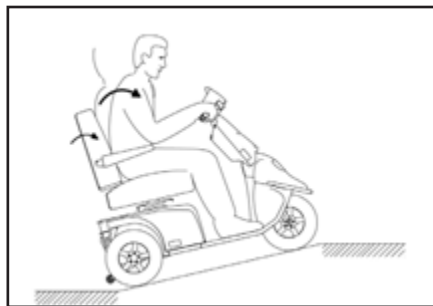

Oprit/helling af

- Controleer of een eventuele afrit stabiel is.
- Leun met uw lichaam naar achteren.
- Rijdt langzaam omlaag en probeer niet te stoppen op korte, steile afritten. Op lange hellingen daarentegen kunt u af en toe stoppen als u het gevoel hebt dat u te snel gaat.



Schuin een helling af

- Leun met uw lichaam naar de kant waar de helling omhoog gaat.
- Voorkom plotselinge en scherpe manoeuvres. Dit geldt vooral bij achteruitrijden.
- Rijd altijd op lage snelheid.

Lange helling / zwaar terrein

Bij rijden op zeer lange en steile hellingen of op een zeer zachte ondergrond, eventueel gecombineerd met een hoog gebruikersgewicht, bestaat er gevaar voor oververhitting van de Mini Crosser.

Om de motor van de Mini Crosser te beschermen tegen oververhitting, is er een thermoschakelaar ingebouwd die in eerste instantie de Mini Crosser op halve snelheid laat rijden.

Als er desondanks verder wordt gereden op zwaar terrein, zal de Mini Crosser op een gegeven moment volledig stoppen en zal de accu-indicator met 6 lampjes knipperen. Vervolgens zal de Mini Crosser gedurende 3-5 min. afkoelen voordat er weer gereden kan worden.

Om de storing te resetten, moet de Mini Crosser uit- en weer ingeschakeld worden.

Als de Mini Crosser niet genoeg is afgekoeld voordat hij weer wordt gestart, zal deze in eerste instantie op halve snelheid blijven rijden.

Let op!



Bij normaal gebruik zal de bovenstaande situatie zich nooit voordoen. Dit gebeurt alleen bij extreem zwaar rijden.

Antikiep-/steunwielen

De Mini Crosser is een bijzonder stabiel voertuig. MAAR bij een onjuiste gewichtsverdeling of onvoorzichtig rijden kan het gevaar bestaan dat u kantelt.

Om die reden raden we aan in dergelijke omstandigheden anti-kiepwheels te monteren. (Zie de onderstaande foto). Neem contact op met Medema voor meer informatie. De contactinformatie staat vermeld op pagina twee van deze handleiding.



Antikiepwheels

Reiniging

Maak de Mini Crosser X2 schoon met een licht uitgewrongen doek. Eventueel nog afnemen met een zeem.

Kappen afvegen en behandelen met autowas.



BELANGRIJK! Gebruik nooit een hogedrukreiniger of waterslang, aangezien deze de elektronica van de Mini Crosser kunnen beschadigen.

Algemene verzorging en onderhoud

Een Mini Crosser X2 heeft niet veel onderhoud nodig. Houd deze echter wel in nette staat. Controleer regelmatig het volgende:

- Bandenspanning (bij luchtbanden)
- Bandenslijtage
- Stel het bedieningspaneel, de laadstekker en de elektronicabox onder de stoel niet bloot aan vocht.
- Accu's opladen



Spoel de Mini Crosser nooit af met een hogedrukreiniger of een directe waterstraal! Hierdoor kan de elektronica van de Mini Crosser beschadigd raken.

Om de Mini Crosser qua veiligheid in goede staat te houden, raden wij de volgende regelmatige controles aan:

Dagelijks:

- Test knipperlichten en verlichting voordat u de Mini Crosser in het donker of bij slecht zicht gebruikt.

Elk kwartaal:

Rem- en motorontkoppeling testen

Als de ontkoppelhendel omhoog is bewogen, mag het niet mogelijk zijn de Mini Crosser te duwen.

Remontkoppelingsfunctie testen

Als de ontkoppelhendel voor de rem omlaag is geschoven, moet de accu-indicator knipperen voor een storing als de Mini Crosser is ingeschakeld. De Mini Crosse Xag nu niet kunnen worden verreden als de gasregeling wordt geactiveerd.

Handrem testen

Activeer de handrem enkele seconden bij rijden op lage snelheid. Zo garandeert u dat de kantelarm en remschijven niet blokkeren.

Smeer de kantelarm op de naaf van de rem met zuurvrije olie - linker achterwiel.

Service:

Uit veiligheidsoogpunt kan de Mini Crosser X2 minimaal 10 jaar worden gebruikt, met een maximum van 5.000 uur, mits het voertuig ieder jaar een servicebeurt en veiligheidsinspectie krijgt. Dit komt overeen met ca. 500 bedrijfsuren. De service dient plaats te vinden bij RvS Nederland B.V. of bij een erkende werkplaats.



BELANGRIJK: Om veiligheidstechnische redenen is het van het grootste belang dat het interval voor de servicebeurt en veiligheidsinspectie wordt aangehouden. Dit om het gevaar voor remstoringen en kortsluitingen in kabels met eventuele warmteontwikkeling en brand als gevolg tot een minimum te beperken.

(Verdere informatie in de Servicehandleiding).

Verzekering

Een Mini Crosser X2 staat met de max. snelheid van 15 km/u wettelijk gezien gelijk aan een fiets en behoeft om die reden geen speciale verzekering.

De meeste inboedelverzekeringen omvatten eveneens een aansprakelijkheidsverzekering voor fietsers. Daarmee vallen ook gebruikers van de Mini Crosser X2 onder dit type verzekeringen.

Wij adviseren u om hierover met uw verzekeringsmaatschappij te praten bij de levering van het voertuig. Er kan eventueel een aparte cascoverzekering nodig zijn.

Accu's

In de Mini Crosser zitten gesloten, onderhoudsvrije accu's GEL/AGM

Deze ontwikkelen geen gas en mogen niet met water worden bijgevuld.

Batterij gewicht

56 Ah = 21 kg

85 Ah = 27 kg

Opladen



LET OP! De Mini Crosser kan zijn voorzien van meerdere typen laders (informatie over de diverse typen verkrijgbaar bij de dealer).



BELANGRIJK! Gebruik alleen een lader die geschikt is voor het opladen van droge, onderhoudsvrije accu's. Max. laadstroom 12 A.

Als buitenshuis wordt opgeladen, moet een gesloten oplader zonder ventilator worden gebruikt.

De accu-indicator toont aan hoeveel vermogen beschikbaar is in de Mini Crosser.

- Rood, geel en groen geven aan dat de accu's volledig geladen zijn.
- Rood en geel geven aan dat de accu's binnenkort moeten worden opgeladen.
- Rood geeft aan dat de accu's zo snel mogelijk moeten worden opgeladen, zo niet zal de Mini Crosser uitschakelen.

De accufabrikant raadt voor een laadtijd als genoemd in Technische gegevens aan om de accu's op te laden bij een temperatuur van +10 °C tot +30 °C.

De oplaadtijd wordt verlengd met ca. 60% bij een temperatuur van +5° in vergelijking met een temperatuur van +20°C. Dit is te wijten aan het feit dat het chemisch moeilijker is voor de accu

om de stroom te absorberen.

Probeer diepontlading te vermijden. Wij adviseren om op te laden in een verwarmde ruimte. Als dit niet mogelijk is, is het aan te raden om de Mini Crosser één keer per week op te laden in een verwarmde ruimte (ca. 20°).

Nieuwe accu's bereiken hun optimale capaciteit na ca. 20 keer ont- en opladen.



LET OP! De capaciteit van de accu's neemt mettertijd en bij lage temperaturen af. De accucapaciteit is bij -10° ca. de helft van de overeenkomstige capaciteit bij +20°.



Als men op heuvelachtig terrein, op hellingen en op/van stoep-randen rijdt, zal dit de afstand die kan worden gereden, voor de accu moet worden opgeladen, verminderen.

De Mini Crosse Xoet opladen als het voertuig niet wordt gebruikt. Het type oplader dat af fabriek is bijgeleverd, schakelt automatisch over op onderhoudsladen (zeer laag stroomverbruik) als de accu's volledig zijn opgeladen. Laat de oplader dan ook ingeschakeld staan tot de Mini Crosser weer wordt gebruikt. De lader kan de accu's niet overladen.



De oplader mag niet op de stoel staan tijdens het opladen.

De oplader knippert tijdens het opladen. Hierna brandt de oplader constant.

De lader **MAG** de accu's niet **OVERBELASTEN!** Laat de Mini Crosser dus opladen tot u hem opnieuw gebruikt.



Opgelet!

Aangezien de Mini Crosser ook vermogen verbruikt, zelfs wanneer hij uitgeschakeld is en de contactsleutel op 0 is geschakeld, is het aanbevolen de Mini Crosser altijd te laten opladen wanneer hij niet in gebruik is.

Afdanken van accu's

Gebruikte accu's moeten worden ingeleverd bij uw leverancier

of bij uw milieustation.

Ga voorzichtig om met eventuele lekkende accu's, omdat de accu's een bijtend zuur bevatten dat is gebonden in een gelmassa.

INFORMATIE!

Nieuwe accu's zijn verkrijgbaar bij RvS Nederland B.V.

Stand-by vermogen

De X2 Mini Crosser is uitgerust met een geavanceerde schermoplossing. Het systeem vereist dat er altijd een klein stand-by vermogen wordt verbruikt van 70 mA.

Als u er niet voor zorgt dat de Mini Crosser met gepaste intervallen wordt opgeladen, kunnen de accu's na verloop van tijd volledig ontladen.

Om die reden raden wij aan de Mini Crosser altijd op te laden wanneer hij niet wordt gebruikt.

Hierna volgt het aanbevolen schema van hoeveel dagen een gloednieuwe accu zal werken voor deze 100% is ontladen. De ontladings-tijd hangt af van factoren zoals de omgevingstemperatuur, de leeftijd en hoeveel Ah de accu heeft aan vermogen in C20.

Ah in C20	100% ontladen na
56 Ah	33 dagen
85 Ah	47 days

De berekeningen in de tabel gelden enkel ter informatie!



Opmerking!

Als de accu 100% is ontladen, kan de lader de accu niet opnieuw opladen.

Accu's die zijn beschadigd als het resultaat van een diepe ontlading worden niet gedekt door de garantie.

Als u de Mini Crosser gedurende een langere periode niet gebruikt, bijvoorbeeld tijdens de winter, kunt u één van de polen van de volledig geladen accu's loskoppelen. Zo zal het geen stand-by vermogen verbruiken.

BELANGRIJK! De accu's moeten op de juiste wijze gemonteerd worden. De accupolen en de snelklemmen zijn voorzien van een +/- . Monteer deze als hieronder getoond in de tekening. Controleer of de snelklemmen goed zijn gesloten. Om dezelfde redenen mogen de polen geen speling hebben.

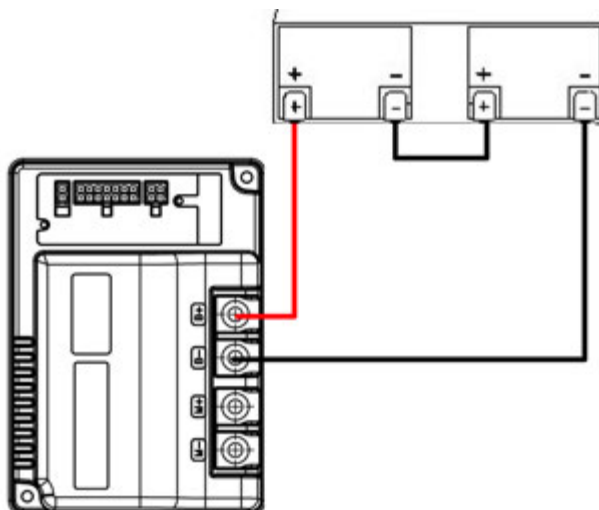

LET OP! De Mini Crosser kan zijn voorzien van meerdere typen laders (informatie over de diverse typen verkrijgbaar bij de dealer).

Gebruik **NOOIT** een ander lader dan de lader die u hebt ontvangen van de fabriek zonder eerst contact op te nemen met uw dealer.

Polariteit van de oplaadstekker

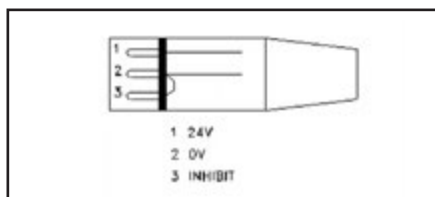

NEUTRIK NC3MX oplaadstekker.



Doe de stekker in het 3-polige laadpunt op de stuurkolom. De aansluiting bevindt zich onder de rubberen beschermkap.

Opslag

De Mini Crosse Xoet droog worden opgeslagen en opgeladen, bij voorkeur bij temperaturen boven 0°.



Let op!

De lader moet op een droge plek staan, maar mag tijdens gebruik niet worden afgedekt.

Aanbevolen wordt om de Mini Crosse X bij langere opslag af te dekken, zodat het voertuig is beschermd tegen stof, regen en zonlicht.

Wielen verwisselen

Als u een van de luchtbanden lek rijdt of als een band zodanig versleten is dat deze vervangen moet worden, dient u de onderstaande aanwijzingen te volgen.

Banden en slangen zijn verkrijgbaar bij de erkende dealer waar u de Mini Crosser hebt aangeschaft.

De Mini Crosse Xoet zijn **UITGESCHAKELD** voordat u gaat beginnen.



Verwisselen van wiel 4W

Verwijder de wioldop.
Inbussleutel 5 mm.

- Demonteer de 5 schroeven.
- Haal het wiel eraf.
- Bij het terugplaatsen moeten de veerringen weer tussen wielvelg en schroeven worden aangebracht.

Draai de schroeven weer goed vast.



Verwijder de ventielkap en gebruik een schroevendraaier of vergelijkbaar gereedschap om het ventiel te openen zodat de lucht eruit kan.



NIET VERGETEN!

- Laat alle lucht ontsnappen voordat het wiel voor reparatie wordt verwijderd.
- Borg de bouten met veerringen.



Belangrijk!

Er bestaat een risico tot explosie van het wiel als de twee velgen uit elkaar gehaald worden met lucht in de band.



Verwijder de flens met de 5 schroeven (5 mm stift-sleutel).



Vervang de slang of plak hem.
Controleer of er geen vreemde objecten in de band zitten voordat u de slang terug plaatst.
Pomp lucht in de slang zodat hij op de juiste plek in de band zit, maar vul hem nog niet volledig op.



Op deze manier komt de slang niet klem te zetten als de flens weer geplaatst wordt.

Plaats de flens weer terug.

Pomp de band op tot de juiste druk. (Zie technische gegevens)



Plaats het wiel weer op de Mini Crosser.

ONTHOUD!
De borgringen tussen de schroeven en de velg.



Verwisselen van wiel 3W

Achterwiel: Demontage op dezelfde wijze als hierboven.

Voorwielen:
Steeksleutel 17 mm.
Inbussleutel 6 mm.
Inbussleutel 5 mm.



Aan beide zijden losdraaien.



Verwijder de middelste as door de 5 schroeven daar los te draaien.



De middelste as verwijderd.



Verwijder de ventielkap en gebruik een schroevendraaier of vergelijkbaar gereedschap om het ventiel te openen zodat de lucht eruit kan.



NIET VERGETEN!

- Laat alle lucht ontsnappen voordat het wiel voor reparatie wordt verwijderd.
- Borg de bouten met veeringen.



Belangrijk!

Er bestaat een risico tot explosie van het wiel als de twee velgen uit elkaar gehaald worden met lucht in de band.



Verwijder de flens met de 5 schroeven (5 mm stiftsleutel).



Vervang de slang of plak hem.
Controleer of er geen vreemde objecten in de band zitten voordat u de slang terug plaatst.
Pomp lucht in de slang zodat hij op de juiste plek in de band zit, maar vul hem nog niet volledig op.

Op deze manier komt de slang niet klem te zetten als de flens weer geplaatst wordt.

Plaats de flens weer terug.

Pomp de band op tot de juiste druk. (Zie technische gegevens)



Plaats de middelste as weer terug.



Plaats het wiel weer op de scooter.

Zekeringen

De Mini Crosser is uitgerust met de volgende zekeringssystemen:

- Ter beveiliging tegen oververhitting zijn er twee schakelaars in de motor ingebouwd. Bij beginnende oververhitting wordt de snelheid teruggebracht naar halve kracht en bij langdurige oververhitting stopt de scooter. Na 3 tot 5 minuten afkoelen kan er weer met volle snelheid en vol vermogen worden gereden.
- Regelingzekering - beschermt tegen storingen in het kabelcircuit. De zekering zit onder de achterkap.
- Hoofdzekering - beschermt tegen kortsluiting in het hoofdstroomcircuit. De zekeringen zitten onder de achterkap achter de accu's. Type zekering DIN 2581 - 100A.
- Als de contactsleutel wordt omgedraaid terwijl de gasregeling wordt geactiveerd, kan het voertuig om veiligheidsredenen niet worden verreden.
- Verlichting en claxon worden tegen evt. kortsluiting beschermd door elektronische zekeringen. Om onbedoelde kortsluiting te voorkomen bij het vervangen van een lamp, moet de Mini Crosser bij het plaatsen van een nieuwe lamp worden gedeactiveerd. Activeer de Mini Crosser pas weer als de lamp is vervangen.
- Laadzekering, 20 A zekering. Het zit onder Batterij kuip.

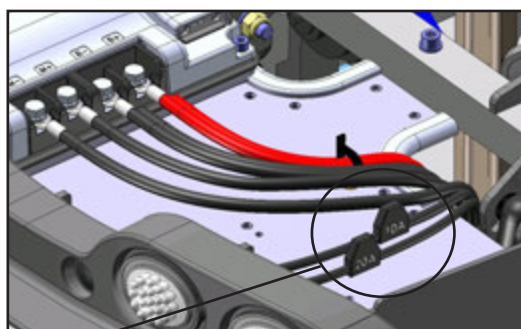

Maak de achterkap los. Breng het kunststof deksel omhoog door de zijkanten samen te knijpen. De zekeringen kunnen nu vervangen worden.

Remmen

De Mini Crosse X heeft vier remsystemen:

- Motorrem: past de voertuigsnelheid aan als u van een helling afrijdt.
- Magneetrem: werkt automatisch en schakelt in als u de gashendel loslaat. Hij functioneert ook als parkeerrem wanneer de Mini Crosse is gestopt. In noodgevallen kan de Mini Crosse direct worden gestopt door de contactsleutel om te draaien. Let echter op dat in dat geval heel abrupt wordt geremd.
- Elektrische veiligheidsrem - Als de Mini Crosse toch op een helling wordt ontkoppeld, zal deze automatisch remmen als er een voldoende hoge snelheid wordt bereikt. In de regeling zit een elektrische veiligheidsvoorziening die ook werkt als de accu's zijn ontkoppeld. Om die reden kan de Mini Crosse ook niet met meer dan 5 km/u worden gesleept. Zie het hoofdstuk over slepen.
- Handrem: is bedoeld als noodrem en als parkeerrem. Deze rem moet met voorzichtigheid worden gebruikt bij het rijden op gladde ondergronden of van een helling af.



Wanneer de handrem wordt gebruikt als parkeerrem, kan deze in de remstand worden vastgezet door de knop in te drukken terwijl u remt. Losmaken doet u door er nogmaals op te drukken.

Vergrendeling voor handrem.

Ontkoppelen

Handmatig

De handmatige uitschakelhendel bevindt zich onder het deksel achteraan. Volg deze procedure om deze hendel te gebruiken.

- Draai de contactsleutel in de stand (0).
- De ontkoppelhendel aan de achterkant wordt omlaag bewogen. Nu is de motorrem ontkoppeld en kan het voertuig worden geduwd/getrokken. Het kan niet zelf rijden.

Elektronisch

De gele elektronische uitschakelknop bevindt zich op de achterzijde van het voertuig. Dit werkt enkel als de scooter is ingeschakeld.



LET OP!

Ontkoppel nooit op een hellende ondergrond.

Als de Mini Crosser toch op een helling wordt ontkoppeld, zal deze automatisch remmen als er een voldoende hoge snelheid wordt bereikt. In de regeling zit een elektrische veiligheidsvoorziening die ook werkt als de accu's zijn ontkoppeld. Om die reden kan de Mini Crosser ook niet met meer dan 5 km/u worden gesleept. Zie het hoofdstuk over slepen.

Na het ontkoppelen kan de Mini Crosser alleen worden geremd met de handrem.



De ontkoppelhendel wordt omlaag bewogen bij ontkoppelen (alleen handrem werkt) en omhoog om de motor weer te activeren (kan nu normaal rijden).



Ontkoppelhendel



Elektronische uitschakeling. Werkt enkel als de scooter is ingeschakeld.

Uitschakelknop.

Transport in auto

De Mini Crosse Xoet altijd worden vastgezet en de handrem moet zijn vergrendeld bij transport in een auto of op een trailer.

Til de Mini Crosser niet op aan de stoel, de kappen, het stuur en de armleuningen.

Als de Mini Crosser een stukje moet worden opgetild, kan deze worden vastgepakt bij de bumper achter en de bumper voor.

Belangrijk!

Als u de scooter van een halve meter of hoger laat vallen, bestaat er een risico dat de tandwielen is de transas stuk gaan.



Het vastzetten in de auto gebeurt met gordels die worden bevestigd aan 2 “ogen” aan de voorkant en 2 “ogen” aan de achterkant. Allemaal geel gemarkeerd. Zie het hoofdstuk Vastzetten met banden in autovloer.

Vastzetten met gordels in autovloer

Dahl Engineering-gordelset voor vastzetten in auto.

Gebruik **ALTIJD** 4 gordels aan de achterkant en 2 aan de voorkant.

Een en ander moet gemonteerd worden in goedgekeurd montagebeslag in de auto en de 4 vastgelaste ogen op de scootmobiel.

De gordels **MOETEN** gemonteerd worden binnen de op de afbeelding aangegeven hoeken om de optimale sterkte te realiseren.







Bij transport in een stationcar kan de zitting worden weggehaald en kan het stuur worden neergeklapt. Op die manier wordt de max. hoogte teruggebracht tot 70 cm.

De Mini Crosser kan als stoel worden gebruikt bij transport in een auto of bus mits de Mini Crosser goed is vastgezet aan de auto/bus met behulp van goedgekeurde vierpuntgordels. Deze moeten zijn vastgezet in de daartoe voorbereide montagepunten op de Mini Crosser.

De montagepunten van de Mini Crosser zijn getest en goedgekeurd conform ISO 7176-19.

De gebruiker moet bovendien altijd onafhankelijk zijn vastgezet aan de auto/bus overeenkomstig de verkeerswetgeving.

Voorbeeld

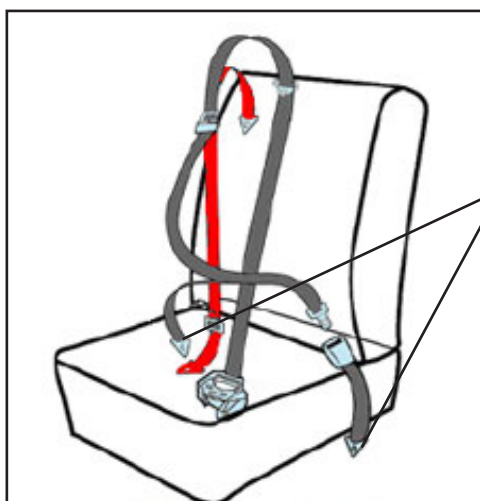

Passagier vastzetten met statische 3-punts veiligheidsgordel:

Vastzetten op de achterste spanners.

De schouderband moet tegen het sleutelbeen rusten en diagonaal omlaag lopen naar de heup, waar de gordel wordt vastgezet.

Span de gordels op door aan de losse lus te trekken. Maak ze weer los door de spanner op te tillen. Het systeem is identiek aan dat in een passagiersvliegtuig.



Spanner met gordel



Het mannetjes- en vrouwtjesdeel van de gordel in elkaar gezet



Vergeet niet de Mini Crosser te deactiveren tijdens transport. Draai de contactsleutel in stand 0.

Indien mogelijk raden wij echter aan dat de gebruiker een van de stoelen in de auto/bus gebruikt, omdat dit veel veiliger is.

Transport - vliegtuig

Indien de Mini Crosser per vliegtuig getransporteerd moet worden, eisen de vliegtuigmaatschappijen het volgende:

- De accu's moeten zijn goedgekeurd voor transport per vliegtuig.
- De lucht moet uit de banden zijn gelaten.
- De accukabels moeten gedemonteerd zijn (niet altijd, maar vaak wel).

Voor het demonteren van de accukabels moeten de stoel en de kap worden gedemonteerd.

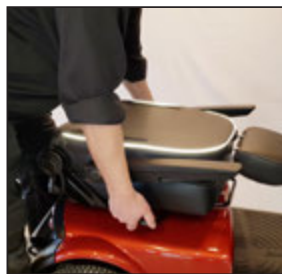

Til de armleuningen omhoog en vouw het zadel volledig op. Maak de zadelhendel los - draai aan het zadel en verwijder het.



Verwijder de duimschroef en verwijder het accudeksel.

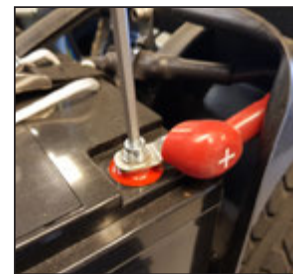

Ontkoppel de (+) pool.

De accuverklaring voor transport per vliegtuig is te vinden op de website van Mini Crosser:

<https://www.medema.dk/tjenester/service-reparation/flycertifikat/>

Slepen

Indien u onverhoopt motorpech krijgt, kan de Mini Crosser worden getrokken of geduwd. Tijdens slepen moet de Mini Crosser altijd zijn uitgeschakeld en ontkoppeld. Zie hoofdstuk over Remmen.

Indien de Mini Crosse Xoet worden getrokken, bevestigt u een kabel aan het sleepbeslag aan de voorkant, met de gele "haak-markering". Niet sneller trekken dan 5 km/u. Tijdens het slepen genereert de scootmobiel stroom, aangezien de motor in dat geval als een dynamo functioneert. Bij slepen met meer dan 5 km/u bestaat de kans dat de motor zoveel stroom genereert, dat de scootmobiel beschadigd raakt en in het ergste geval in brand vliegt.

De Mini Crosser zal proberen te remmen als hij met meer dan 5 km/u wordt gesleept.

Maattekening Mini Crosser X2 3W



X2+ : Met een extra grote accu is er minder beenruimte.

Maattekening Mini Crosser X2 4W

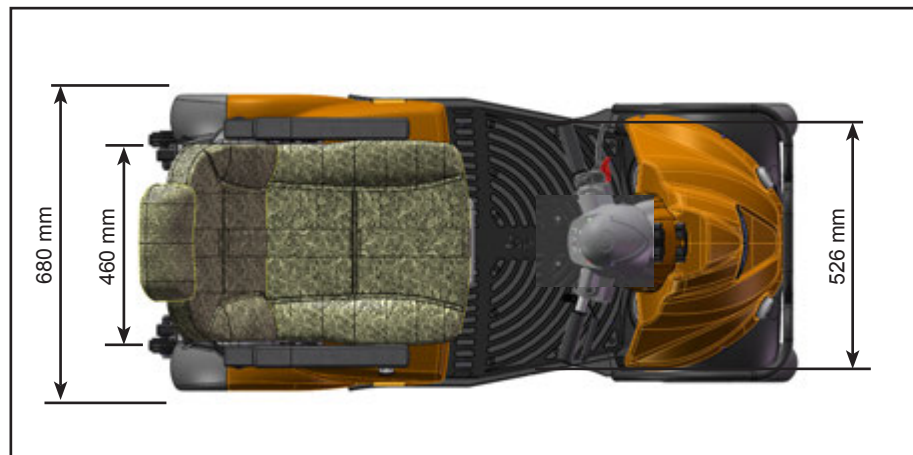
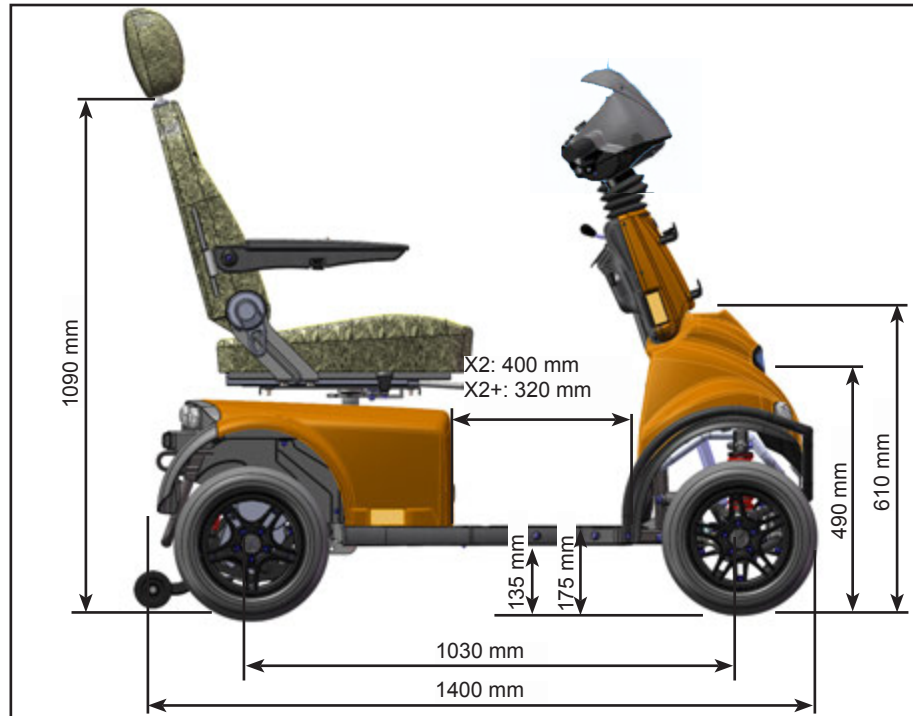

X2+ : Met een extra grote accu is er minder beenruimte.

Introductie van de Ergo2-stoel

Het Ergo2 zadel is ontworpen voor een veilig gebruik gedurende een periode van minimum 10 jaar.



Handgreep voor het draaien van de stoel

Trek de handgreep naar achter om de stoel te draaien. De stoel kan dan naar beide kanten draaien met iedere 45° een stop.

De handgreep werkt met een veer en de stoel wordt automatisch vergrendeld wanneer u de handgreep loslaat. Deze handgreep wordt standaard aan de rechterkant geplaatst, maar kan ook aan de linkerkant geplaatst worden.

Als de handgreep links zit, moet deze naar voren geduwd worden om de stoel te draaien, in plaats van naar achteren getrokken.

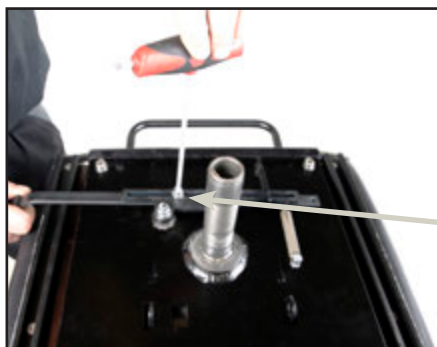

De handgreep verder naar binnen of buiten zetten
Til de stoel van het voertuig. Draai de twee imbuschroeven los, de handgreep kan dan verder naar binnen of buiten in de gewenste positie gezet worden.



Handgreep voor het draaien van de stoel aan de linkerkant plaatsen
Draai de twee imbuschroeven los en trek de handgreep los. Breng de handgreep aan vanaf de linkerkant en draai de imbuschroeven vast.
Als de handgreep aan de linkerkant gemonteerd is, moet deze naar voren geduwd worden om de stoel te draaien.



De stoel terug plaatsen
Om te zorgen dat de stoel volledig op zijn plek komt, moet de handgreep voor het draaien van de stoel ontgrendeld zijn om de stoel helemaal omlaag te krijgen.

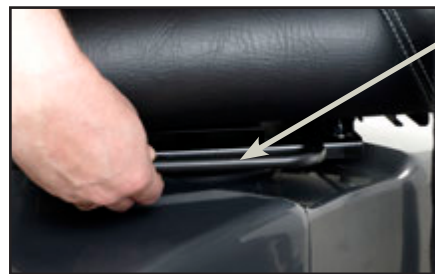

Handgreep om de stoel naar voren/achteren te zetten

Trek de handgreep omhoog om de stoel los te koppelen van de rails.

Vervolgens kan de stoel naar voren of achteren gezet worden zoals gewenst, met een bereik van 200 mm.
Als de handgreep losgelaten wordt, wordt de stoel automatisch vergrendeld in de dichtstbijzijnde stop.



Hoogteregeling van armleuningen

Open de ritsen aan de zijkant en achterkant van de rugleuning.

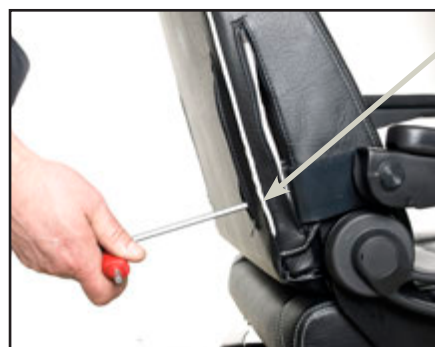

Draai de imbuschroeven los en de armleuning kan omhoog en omlaag geschoven worden.
Het bereik is 140 mm.



Breedteregeling van armleuningen

De armleuningen kunnen elk 25 mm uitgeschoven worden aan beide kanten.

Draai de imbuschroeven los en de armleuning kan opzij veresteld worden.



De hoek van de rugleuning instellen

De hoek van de rugleuning kan achterwaarts met 45° en voorwaarts met 90° veresteld worden. Dat doet u door aan de handgreep aan de rechterkant van de stoel te trekken.



De hoek van de rugleuning instellen

De hoek van de rugleuning kan achterwaarts met 45° en voorwaarts met 90° veresteld worden. Dat doet u door aan de handgreep aan de rechterkant van de stoel te trekken.



De rugleuning 45° achterover gekanteld.



De rugleuning 90° voorover gekanteld.

De stoel hoeft daarom niet altijd verwijderd te worden bij transport in de auto.



Rugleuning naar voren/achteren

Draai de aangegeven schroeven aan beide kanten los. NV13.



De zitdiepte kan nu aangepast worden door de rugleuning naar voren of achteren te verschuiven.

Hier afgebeeld met een zitdiepte van 320 mm.

De rugleuning kan verschoven worden tot het uiteinde van de rails aan de voor- of achterkant. Draai de schroeven vast op de gewenste instelling.



Hier afgebeeld met een zitdiepte van 550 mm.



Hoogteregeling van de hoofdsteun

Houd de knop ingedrukt om de hoofdsteun omhoog of omlaag te bewegen.



De hoofdsteun naar voren of achteren zetten

De hoofdsteun kan vooruit of achteruit gekanteld worden.

Mandje voorop



Monteer het mandje op de beugels (klikt vast) en het is klaar voor gebruik.

De mandjes maken deel uit van een breed assortiment accessoires. Neem contact op met uw lokale verdeler of Medema A/S. Zie de contactinformatie op pagina twee van deze handleiding.

Mandje achterop



Mandje aan stoel monteren (accessoire)

Complete montageset voor mandje.

Twee bevestigingen en vier imbuschroeven. NV 4 mm.

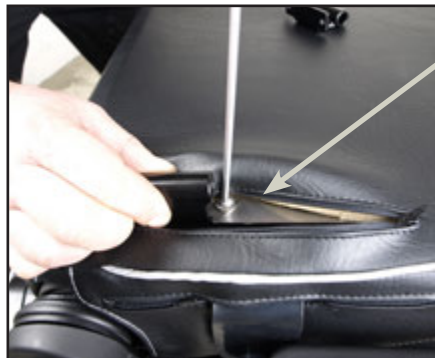

Open de ritssluiting en monteer de bevestiging op de twee voorgeboorde gaten.



Monteer het mandje op de bevestigingen en het is klaar voor gebruik.

Denk eraan om na montage een borgpen te plaatsen.

De mandjes maken deel uit van een breed assortiment accessoires. Neem contact op met uw lokale verdeler of Medema A/S. Zie de contactinformatie op pagina twee van deze handleiding.

Inleiding tot de EBLO-stoel



De hendel voor het draaien van de stoel.

Trek de hendel omhoog om de stoel te ontgrendelen. De stoel kan dan 90° naar beide zijkan-ten gedraaid worden, met een vergrendeling bij 45°.

De hendel heeft een klemveer en de stoel wordt automatisch

vergrendeld als de hendel ontgrendeld wordt.

Deze hendel bevindt zich standaard aan de rechterzijde, maar kan ook aan de linkerzijde geplaatst worden.



Hendel voor verstellen naar voren/achteren van de stoel.

Trek de hendel omhoog om de stoel te ontgrendelen op de schuifrail. Daarna kunt u de stoel naar wens naar voren of achteren schuiven. Als de hendel ontgrendeld wordt, wordt de

stoel automatisch vergrendeld in de dichtstbijzijnde positie. Er zit een stop op de voor- en achterkant van de schuifrail.



De hoek van de armsteunen verstellen

De hoek van de armsteunen kan aangepast worden door aan deze schroef te draaien.

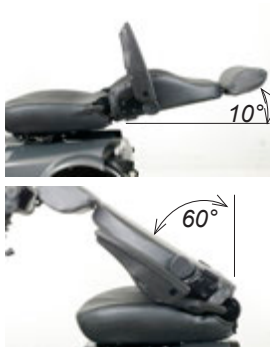

De hoek van de rugsteun verstellen

De hoek van de rugsteun kan met ongeveer 140° verستeld worden. Dit doet u door deze hendel omhoog te trekken.



De lumbale ondersteuning verstellen:

De lumbale ondersteuning kan verستeld worden door de hendel naar rechts te draaien.



Hoofdsteun:

De hoofdsteun kan in stappen naar boven/beneden verستeld worden.

Problemen oplossen

Hieronder wordt een overzicht getoond van de verschillende problemen die kunnen optreden. Aangegeven worden mogelijke oorzaken en eventuele oplossingen hiervoor.

Probleem	Mogelijke oorzaken	Maatregel
Mini Crosser rijdt niet. Accu-indicator brandt niet.	Contactsleutel niet naar start gedraaid. Accu's geheel ontladen. Stuurzekering gesprongen. Hoofdzekeringen doorgebrand.	Draai de contactsleutel om, wacht 5 s voordat u de gasregeling activeert. Laad de accu's op. Zekering vervangen. Neem contact op met uw leverancier.
De Mini Crosser rijdt niet, maar de accu-indicator brandt.	Mini Crosser is overbelast. Handrem is aangetrokken. Fout in de elektronica. De accu's zijn ontladen. Laadstekker is niet verwijderd.	Wacht ca. 1 min. voor opnieuw rijden. Het voertuig moet zijn uitgeschakeld (zie hoofdstuk over Zekerings). Laat de handrem los. Neem contact op met de leverancier. Neem contact op met de leverancier. Trek de laadstekker eruit.
Scooter rijdt ongelijkmatig, springerig tijdens het rijden.	Kan veroorzaakt worden door slechte elektriciteitsaansluiting.	Zet de scooter direct uit en vraag advies bij een bevoegde werkplaats. Als u blijft rijden, kan er warmte ontstaan in de slechte aansluiting wat kan leiden tot een risico op brand.
Rijsnelheid is te laag.	Snelheidskiezer ingesteld op langzaam. Elektronica is overbelast. Te weinig lucht in de banden.	Schakel een hogere snelheid in. Stop en wacht een paar seconden met starten. Pomp de banden op tot de juiste druk.
Actieradius per laadbeurt is te klein.	Accu's niet OK. Lage temperatuur. Oplader niet OK. Te weinig lucht in de banden. Opladen wordt verkeerd gedaan.	Laad de accu's op en controleer voor het rijden of de groene lamp van de oplader brandt. Neem contact op met de leverancier. Pomp de banden op tot de juiste druk. Lees het hoofdstuk Opladen in de gebruikershandleiding.







Probleem	Mogelijke oorzaken	Maatregel
De laadlamp op de oplader brandt niet als de oplader is aangesloten op het lichtnet en de Mini Crosse X.	Geen stroom in het contact. Storing in de kabel. Storing in de oplader.	Schakel het contact in. Neem contact op met de leverancier. Lees de gebruikershandleiding van de oplader. Neem contact op met de leverancier.
Controlelampje voor "volgeladen" brandt niet op de oplader, zelfs niet na 10-12 uur laden.	Er is een stroomstoring geweest. De oplader is bezig met naladen. Accu's niet OK. Er is een storing in de laadstekker van de Mini Crossover X2.	Sluit de oplader opnieuw aan en herhaal het laden. Controleer na een half uur nog eens. Neem contact op met de leverancier. Druk de laadstekker goed vast en herhaal het laden. Lees de gebruikershandleiding van de oplader.
Controlelampje voor "volgeladen" brandt ook bij het koppelen van deels ontladen accu's.	Zekering in oplader is doorgebrand. Contact in laadstekker kapot.	Neem contact op met de leverancier. Neem contact op met leverancier. Lees gebruiksaanwijzing oplader.
Lamp oplader brandt voor storing.	Laadstekker niet geplaatst of fout in voedingsnet. De accuspanning is te laag om het opladen te starten.	Druk de opladerstekker vast of neem contact op met de leverancier. Lees gebruiksaanwijzing oplader of neem contact op met leverancier.
Het thermometersymbool is half rood en knippert. De scooter rijdt op halve snelheid.	De motor is oververhit en heeft de grens bereikt waarbij de eerste veiligheidsschakelaar reageert.	Rij zo snel mogelijk naar de kant op veilige afstand van ander verkeer en stop de Mini Crossover. Wacht ca. 3-5 min totdat het temperatuursymbool verdwijnt. Zet de Mini Crossover uit en weer aan, daarna kan weer op volle snelheid verder worden gegaan.
Het thermometersymbool is helemaal rood en brandt. De scooter is gestopt.	De motor is oververhit en heeft de grens bereikt waarbij de veiligheidsschakelaar de motor helemaal uitschakelt.	Indien de Mini Crossover is gestopt op een ongeschikte plek in het verkeer, zet u de alarmlichten aan. Zet de scooter eventueel in zijn vrij en duw deze weg uit het verkeer. Laat de Mini Crossover afkoelen totdat het temperatuursymbool na ca. 3-5 min verdwijnt. Zet de Mini Crossover uit en weer aan om weer normaal te kunnen rijden.
De tijd wordt niet onthouden door de Mini Crossover.	De batterij op het hoofdsysteem is leeg.	Neem contact op met een servicemonteur.







Elektronische storing

Bij een elektronische storing zal een aantal lampjes van de accu-indicator gaan branden. In de onderstaande tabel ziet u wat dit betekent.

Lampjes	Oorzaken	Maatregel
1 lamp	De accu's moeten worden opgeladen of er is een slechte verbinding met een accu.	Controleer alle verbindingen tussen de controller en de accu's. Als deze in orde zijn, probeer dan de accu's op te laden.
2 lampen	Er is een slechte verbinding met de motor.	Controleer de verbinding tussen de motor en de controller. Neem contact op met de leverancier.
3 lampen	Er is sprake van kortsluiting van de motor naar een accuverbinding.	Neem contact op met de leverancier. Geef aan hoeveel lampjes branden.
4 lampen	Wordt niet gebruikt.	
5 lampen	Wordt niet gebruikt.	
6 lampen	De S180 kan niet rijden. Inhibit 2 is actief. Dit kan komen omdat: de acculader is aangesloten, de stekker van de thermoschakelaars is ontkoppeld, er een fout is in de thermoschakelaars of omdat de scooter oververhit is. Na 10 minuten wordt de X2 automatisch uitgeschakeld en knippert het batterijlampje met 6 lampjes, maar niet op dezelfde snelheid als bij een fout.	Zet het voertuig stil en wacht 3-5 min. voordat u weer start. Zet de sleutel in stand 0 en vervolgens weer in stand 1 om de storing te resetten. Neem contact op met de leverancier. Om de X2 weer te starten, moet de sleutel naar positie 0 en weer naar 1 gedraaid worden.
7 lampen	Er is sprake van een storing in de gasregeling.	Let erop dat de gasregeling in de neutrale stand staat als de Mini Crosser wordt ingeschakeld.
8 lampen	Er is sprake van een storing in de controller.	Neem contact op met de leverancier.
9 lampen	Er is sprake van een slechte verbinding met de motorrem of de magneetrem is ontkoppeld.	Controleer de verbinding van de rem naar de controller of duw de remhandgreep terug. Controleer of het voertuig niet is ontkoppeld.
10 lampen	De controller heeft een spanning die hoger is dan 38 V. Gewoonlijk duidt dit op een slechte batterijverbinding.	Controleer alle verbindingen van de accu's naar de controller.
Looplicht	De oplader is aangesloten.	Verwijder de oplader.
Looplicht vanuit het midden	De gashendel is bij de start bediend.	Draai de sleutel op 0 en weer terug naar 1 om de fout te herstellen.

Technische gegevens

	X2 3W	X2 4W
Algemene informatie:		
Transporthoogte zonder stoel (stuurkolom neergeklapt)	70 cm	70 cm
Lengte totaal: Lengte totaal incl. antiekiewielen Breedte totaal:	135 cm 143 cm 68 cm	140 cm 148,5 cm 68 cm
Totaal gewicht incl.. batterijen en Ergo Std. stoel	151 kg	168 kg
Gewicht zonder stoel (Ergo Standard 45 cm)	133 kg	144 kg
Dynamische stabiliteit, alle richtingen.	13° - 23%	13° - 23%
Stoeprand	11 cm	11 cm
Max. snelheid Option 1 Option 2 Option 3	10 km/t 13 km/t 15 km/t	10 km/t 13 km/t 15 km/t
Remweg 10 km/h 13 km/h 15 km/h	2,0 meter 2,8 meter 3,5 meter	2,0 meter 2,8 meter 3,5 meter
Besturing	S-200	S-200
KW transaxle	0,7 kW	0,7 kW
Draaicirkel, diameter / radius	265 cm / 132,5 cm	330 cm / 165 cm
3-punt draaicirkel / straal	170 cm / 85 cm	190 cm / 95 m
Max gebruikers gewicht - standaard	175 kg	175 kg
Max gebruikers gewicht w / accessoires HD versie	-----	250 kg
Wielen		
1503-1003 Wiel, model-X, 2,50-3,30-8". compleet met velg en band.	41 psi / 2,8 bar 	41 psi / 2,8 bar 
1503-1114 13x5,00-6" uitw. Ø 325 mm Wiel Norway zwart - Model T, E, Nordic, MaxX, MaxX HD, M en X	59 psi / 4,1 bar 	59 psi / 4,1 bar 
1503-1115 13x5,00-6" uitw. Ø 325 mm Wiel Norway zwart m/spikes - Model T, E, Nordic, MaxX, MaxX HD en M	59 psi / 4,1 bar 	59 psi / 4,1 bar 

	X2 3W	X2 4W
1503-1336 13x3,00-8" uitw. Ø 340 mm Wiel zwart - Model T en M	51 psi / 3,5 bar 	51 psi / 3,5 bar 
1503-1273 13x3,00-8" uitw. Ø 340 mm Wiel zwart antilekband - Model T en M	PUR 	PUR 
1503-1012 3,50-8" ext. Ø370 mm Wiel, model X Enkel gebruikt als achterwielen en nooit met 15 km transmissie.	2,8 	2,8 
Classificatie ISO	Klasse C	Klasse C
Stoelen:		
Effectieve stoelbreedte: Ergo2 kind Ergo2 standard Ergo2 HD Eblo	35 cm 40, 45, 50 cm 60, 70 cm 50 cm	35 cm 40, 45, 50 cm 60, 70 cm 50 cm
Effectieve stoeldiepte: Ergo2 kind Ergo2 standard + HD Eblo	32-52 cm 48 cm 20-30 en 25-40 cm	32-52 cm 48 cm 20-30 en 25-40 cm
Zadelhoek	3°	3°
Rugleuninghoogte Ergo2 kind Ergo2 standard + HD Eblo	44 cm 54 cm 52 cm	44 cm 54 cm 52 cm
Hoogte: voorkant zitting - weg Ergo2 (kind, standard + HD) Eblo	59 - 69 cm 61 - 71 cm	59 - 69 cm 61 - 71 cm
Hoogte: voetplaat tot voorkant zitting Ergo2 (kind, standard + HD) Eblo	42 - 52 cm 44 - 54 cm	42 - 52 cm 44 - 54 cm
Rugleuninghoek. Ergo2 (kind, standard + HD) Eblo	-90° til +48° -54° til +80°	-90° til +48° -54° til +80°
Accu's:		
Classificatie ISO	Klasse C	Klasse C
56 Ah-accu's (Standard)	35 km (*)	35 km (*)
85 Ah-accu's (Optie)	45 km (*)	45 km (*)
Accutype: Standaard: Optie::	2x12V / 56 Ah 2x12V / /85 Ah	2x12V / 56 Ah 2x12V / /85 Ah

	X2 3W	X2 4W
Max. accuafmetingen in cm. 56 Ah 85 Ah	26,5 x 17 x 22 28,4 x 26,7 x 23	26,5 x 17 x 22 28,4 x 26,7 x 23
Accugewicht, 2 stuks 56 Ah 85 Ah	21 kg 27 kg	21 kg 27 kg
Energieverbruik in kWh bij opladen vanuit "leeg" 56 Ah 85 Ah	Ca. 1,5 kWh Ca. 1,5 kWh	Ca. 1,5 kWh Ca. 1,5 kWh
Oplader, 24 V DC 56 Ah 85 Ah	6 - 10 A 6 - 10 A	6 - 10 A 6 - 10 A
Gesch. laadtijd bij 20 °C	8 uur	8 uur
Verlichting:		
Koplamp	LED	LED
Achterlicht	LED	LED
Richtingaanwijzers	LED	LED
Standaardkleur	Oranje - metallic	Oranje - metallic
Geluid:		
Geluidsniveau	60db	60db
De Mini Crosser X2 is conform met de volgende normen:		
De Mini Crosser is getest voor de vereisten beschreven in:	EN 12184	
ISO 7176-15 Bijlage A		
a) vereisten en testmethoden voor statische, impact en vermoeiingssterkte (ISO7176-8)	Conforms	
b) Stroom- en besturingssystemen voor elektrische rolstoelen, vereisten en testmethoden. (ISO 7176-14)	Conforms	
c) Klimaatattest in overeenstemming met ISO 7176-9	Conforms	
Overige		
Mand voorop, maximale belasting	8 kg	8 kg
Mand achterop, maximale belasting	15 kg	15 kg
Wielbout aandraaien max.: Drogen Gesmeerd met vet	12 Nm 6 Nm	12 Nm 6 Nm

* Max. actieradius met nieuwe accu's en bij +20° C op een vlakke, verharde weg
Optimale accucapaciteit gerealiseerd na ca. 20 keer op- en ontladen

De Mini Crosser is getest volgens de eisen als vastgelegd in de standaard EN 12184, die de grondslag vormt voor de CE-markering. Dat wil zeggen dat deze ook is getest aan de hand van de eisen met betrekking tot o.a. duurzaamheid (ISO 7176-8), brandveiligheid (ISO 7176-16) en een botsproef ISO 7176-19.

Gewicht van de zadel



Dit is ons standaard Ergo2 zadel van 45 cm, het zwaarste deel van de X2 dat kan worden verwijderd. Het label met het gewicht van het zadel is aangebracht zoals hierboven weergegeven.

Zadelmodel	Gewicht
Eblo zadel 45 cm	19 kg
Ergo2 zadel 35 cm	20 kg
Ergo2 zadel 40 cm	26 kg
Ergo2 zadel 45 cm	27 kg
Ergo2 zadel 50 cm	29 kg
Ergo2 zadel 60 cm	36 kg
Ergo2 zadel 70 cm	37 kg

Programmeren



LET OP! Omwille van de veiligheid mogen wijzigingen alleen worden doorgevoerd door getraind personeel, zoals technici en consulenten van Mini Crosser of geautoriseerde monteurs bij de helpmiddelen centrale e.d..



medemagruppen